

佐太橋レポート！



まず第一弾は松江市鹿島町名分と言う場所で行っている耐震補強工事の紹介です。
この工事は今後は「佐太橋レポート」と銘打って紹介していきます。

橋の名前・・・・・・・・・・佐太橋（さだばし）

渡っている川は・・・・・・・・佐陀川（さだがわ）

場所は・・・・・・・・

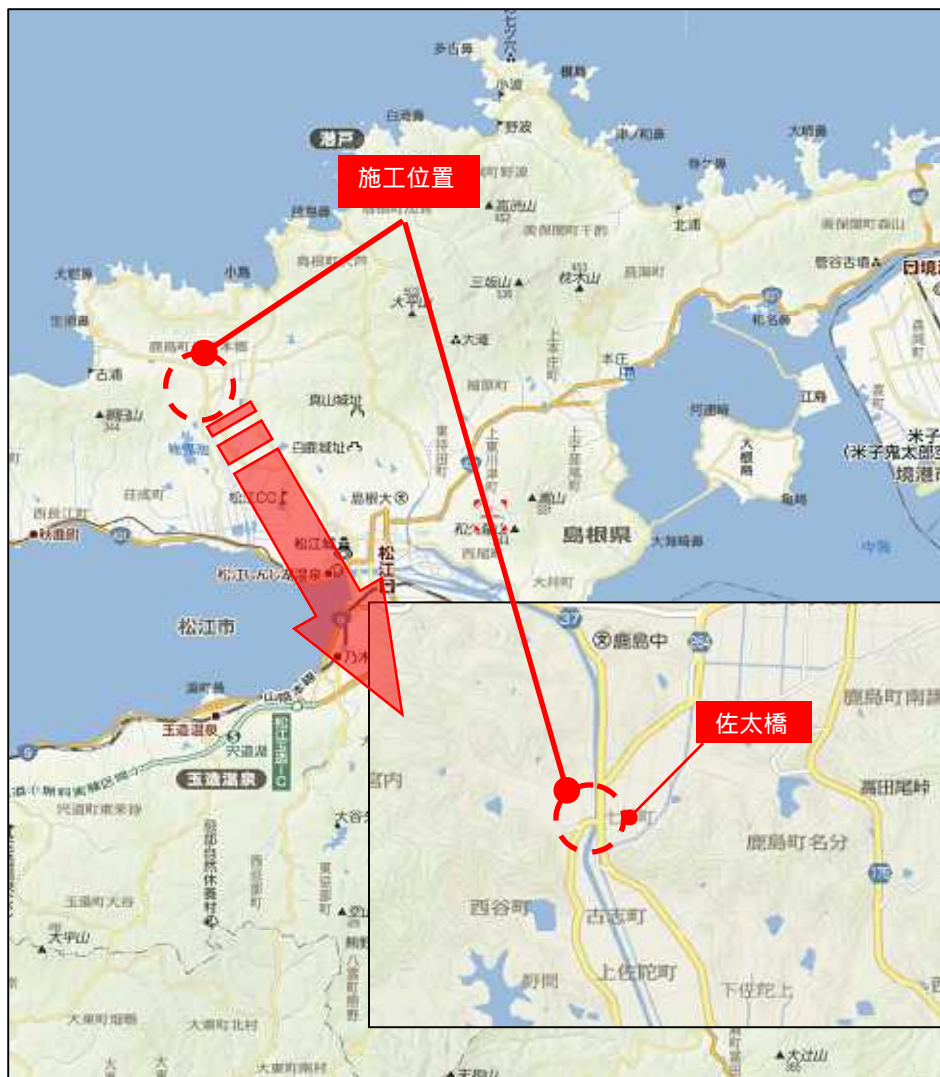

工事名は・・・・・・・・ 講武古江線佐太橋県単道路（震災対策等橋梁整備）工事

発注者（注文者）は・・ 島根県（島根県松江県土整備事務所）

工期は・・・・・・・・ 平成23年11月3日～平成24年6月20日

どんな工事なの??・・ 佐太橋は昭和37年に作られ、約半世紀が経とうとしていて、長さは28.5mで橋脚はパイルベントと言われる鋼管杭の橋脚です。この橋脚を鋼板巻立て圧入坑法（SSP工法）と言われる工法で耐震補強を行う工事です。。。。むずかしい。。。（・・;）



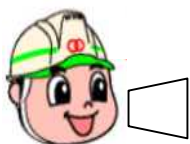

なんだかとってもむずかしい名前が出てくるけど、これから6月まで工事の様子を写真で紹介しながら、耐震補強工事の様子をレポートします！
乞うご期待！！！！

まず、工事が始まる前の佐太橋は・・・・・・・・

こんな感じです。



この場所を耐震補強します！



ごめんなさい。。。。
6月に完成しても、見た目は大きく変わらないかもしれません。。。。（・・・；）

でも・・・見えないところで大切な耐震補強工事をしますから！

そう言えば、「佐太橋」「佐陀川」「鹿島町」・・・・・・・・・・
なにか思い出しませんか・・・・・・・・



そうそう・・・
あれですよ！！！！





佐陀神能！

皆さんご存知ですよ！

佐太神能は昨年11月27日にユネスコ無形文化遺産リストに登録されました。
もちろん国の重要無形民俗文化財にも指定されています。

詳しいことは
佐太神社ホームページ のリンクから・・・



<http://sadajinja.jp/>



(佐太神社 HPより)

豆知識・・・

佐太神社は旧暦10月に全国の神様（八百万の神々）が
ここにお集まりになることは有名ですよ！



話しがそれちゃいましたけど、佐太橋は佐太神社のまん
前を流れる佐太川に架かっている橋で、佐太橋を渡って
佐太神社にお参りするんだよ！！



佐太橋レポートに帰ります。
(^^;)

ここで、耐震補強工事（鋼板巻立て圧入坑法（SSP工法））を図解で説明します！

かなり簡単にしてしまいますが(^^;)……………こんな感じです。

SSP工法

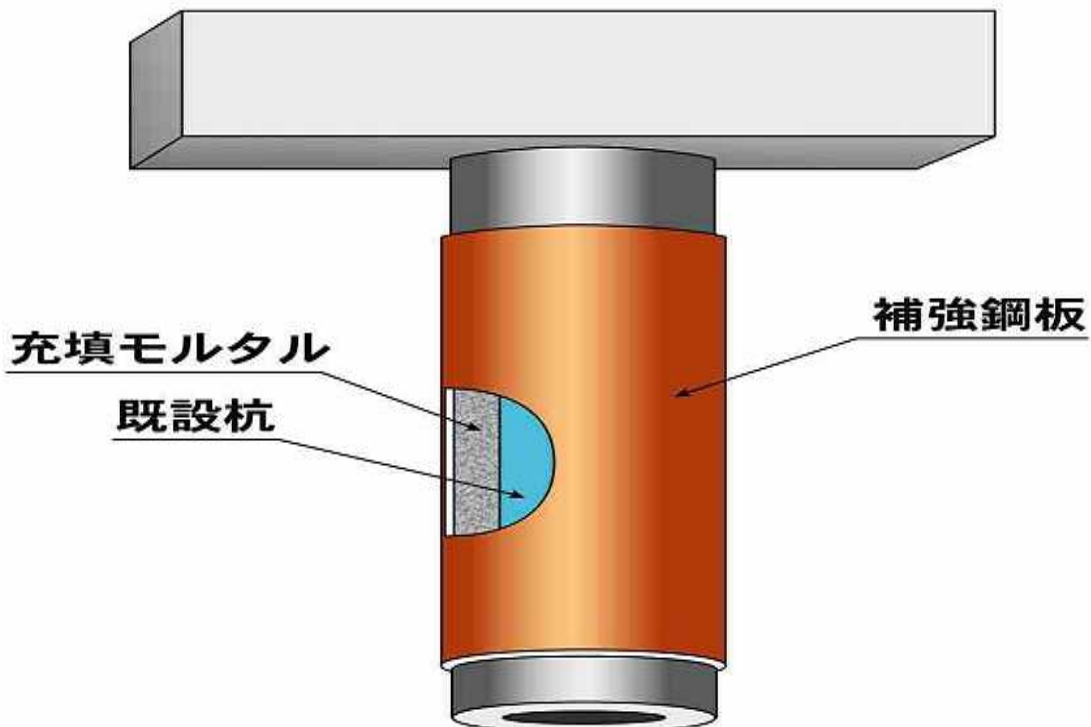

SSP工法の鋼板巻き立て耐震補強

- ①景観を大きく変えない
- ②周辺環境に優しい
- ③安価でスピーディに



古い橋脚を新しい鋼管で包み込んで補強するってことかな……………
少し詳しい図面も……………次のページに乗せます。

橋脚補強工法

S S P 工 法

Kui Taishin - SSP工法(Super Strengthening Pile Bents Method)は、下図のように鋼板を巻き立て、圧入する工法です。

本工法によれば、道路橋示方書にある保有水平耐力を確保し、橋の形状を変えることなく、また河積阻害率を大きく変えないで補強することができます。

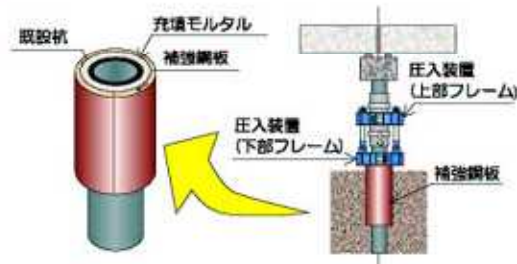

●施工面の特徴

- ①既設橋を供用しながら安全に耐震補強工事を実施することができます。
- ②フーチングおよび大規模な仮締切りが不要で、経済性に優れています。
- ③狭い桁下空間でも施工性に優れています。
- ④施工中施工後ともに河川阻害率を大きく変えません。
- ⑤補強後の景観を大きく変えません。

●SSP工法の施工順序図

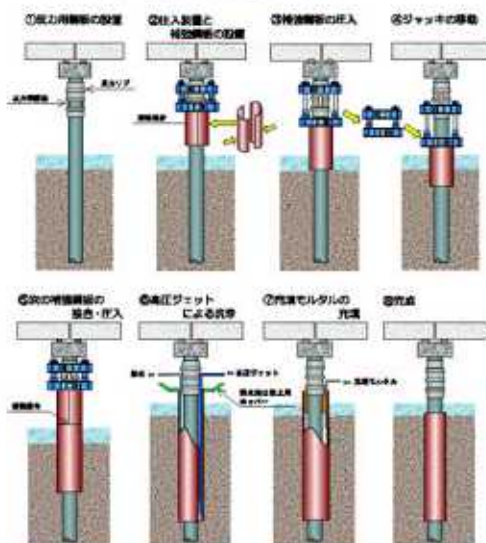

 **カナツ技建工業株式会社**



上の図解されている工事の流れを今から7月の完成までレポートするよ！



工事が始まって半月足らず・・・
今どんなことをしているのか、工事現場を覗いてみよう・・・

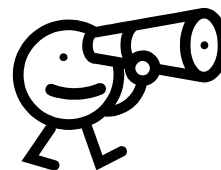

あれれ！！
川の中に四角い箱のようなものが
浮かんでいるぞ！
始めの写真には無かったよね？
なにになに？？(…;)



あれは組立台船といって、水の上の
作業のための足場や通路、そして
工事をする為の道具や機械を載せ
ておくための船なんだってさ！(^^)



橋の下は組立台船のおかげで、陸か
ら歩いて行けるようになりました。
いよいよ工事も本格的に始まりま
す！
今は準備作業の真っ最中！！！！

初回号で少し張り切りすぎました・・・ (- - ;)

これから僕は毎日工事現場へ行って、なにか面白いことがあったら皆さんにHP上でご報告します！

1ヶ月に1度くらいは登場したいなぁ・・・
頑張り！ 編集委員の先輩所長！！ (^ ^) /

PS・・・近々もう一つの耐震補強工事が始まります。

耐震補強工事 第二弾！！・・・ご期待下さい！

大寒も過ぎましたが・・・松江は今年一番の寒波が襲来中！！ (T-T)
今が一番寒さの厳しい時期です。
縁あってこのブログをご覧いただきました皆様もお風邪など召しませんように！！

